

ПРИЛОЖЕНИЕ А
ФОНД ОЦЕНОЧНЫХ МАТЕРИАЛОВ ДЛЯ ПРОМЕЖУТОЧНОЙ АТТЕСТАЦИИ
ПО ДИСЦИПЛИНЕ «Проектирование модной одежды»

1. Перечень оценочных средств для компетенций, формируемых в результате освоения дисциплины

Код контролируемой компетенции	Способ оценивания	Оценочное средство
ПК-1: Обосновано выбирает и эффективно использует методы конструирования и моделирования изделий легкой промышленности с учетом эстетических, экономических и других параметров проектируемого изделия; разрабатывает конструкторско-технологическую документацию	Экзамен	Комплект контролирующих материалов для экзамена
ПК-3: Разрабатывает конструкции изделий легкой промышленности в соответствии с требованиями эргономики и прогрессивной технологии производства, обеспечивая высокий уровень потребительских свойств и эстетических качеств; оформляет законченные проектно-конструкторские работы	Экзамен	Комплект контролирующих материалов для экзамена
ПК-4: Формулирует цели дизайн-проекта, определяет критерии и показатели оценки художественно-конструкторских предложений, осуществляет авторский контроль за соответствием рабочих эскизов и технической документации дизайн-проекту изделия	Экзамен	Комплект контролирующих материалов для экзамена

2. Описание показателей и критериев оценивания компетенций, описание шкал оценивания

Оцениваемые компетенции представлены в разделе «Перечень планируемых результатов обучения по дисциплине, соотнесенных с индикаторами достижения компетенций» рабочей программы дисциплины «Проектирование модной одежды».

При оценивании сформированности компетенций по дисциплине «Проектирование модной одежды» используется 100-балльная шкала.

Критерий	Оценка по 100-балльной шкале	Оценка по традиционной шкале
Студент освоил изучаемый материал (основной и дополнительный), системно и грамотно излагает его, осуществляет полное и правильное выполнение заданий в соответствии с индикаторами достижения компетенций, способен	75-100	<i>Отлично</i>

ответить на дополнительные вопросы.		
Студент освоил изучаемый материал, осуществляет выполнение заданий в соответствии с индикаторами достижения компетенций с не принципиальными ошибками.	50-74	<i>Хорошо</i>
Студент демонстрирует освоение только основного материала, при выполнении заданий в соответствии с индикаторами достижения компетенций допускает отдельные ошибки, не способен систематизировать материал и делать выводы.	25-49	<i>Удовлетворительно</i>
Студент не освоил основное содержание изучаемого материала, задания в соответствии с индикаторами достижения компетенций не выполнены или выполнены неверно.	<25	<i>Неудовлетворительно</i>

3. Типовые контрольные задания или иные материалы, необходимые для оценки уровня достижения компетенций в соответствии с индикаторами

1. Фом к модулю 1

Компетенция	Индикатор достижения компетенции
ПК-3 Разрабатывает конструкции изделий легкой промышленности в соответствии с требованиями эргономики и прогрессивной технологии производства, обеспечивая высокий уровень потребительских свойств и эстетических качеств; оформляет законченные проектно-конструкторские работы	ПК-3.2 Использует результаты антропометрических исследований при проектировании одежды различного ассортимента и назначения
ПК-4 Формулирует цели дизайн-проекта, определяет критерии и показатели оценки художественно-конструкторских предложений, осуществляет авторский контроль за соответствием рабочих эскизов и технической документации дизайн-проекту изделия	ПК-4.2 Определяет гигиенические требования, предъявляемые к материалам
	ПК-4.3 Формулирует цели дизайн-проекта швейного изделия и его особенности
	ПК-4.4 Разрабатывает композиционное решение модели

Модуль 1 Цели дизайн-проектов модной одежды. Критерии и показатели оценки художественно-конструкторских предложений. (ПК-4.2, ПК-4.3, ПК-4.4, ПК-3.2)

1	<p>1.1 Модный образ (имидж) человека. Рекомендации по использованию модных тенденций в одежде в зависимости от назначения: стилевого, сезонного, половозрастного, типоразмерно-ростовочного и др. 1.2 Тенденции моды в одежде. Модная фактура, свойства материалов верха, подкладки и прокладочных материалов. Гамма модных цветов и рисунков материала. 1.3 Результаты антропометрических исследований при проектировании одежды различного ассортимента и назначения</p>	<p>ПК-4 Формулирует цели дизайн-проекта, определяет критерии и показатели оценки художественно-конструкторских предложений, осуществляет авторский контроль за соответствием рабочих эскизов и технической документации дизайн-проекту изделия</p>	<p>ПК-4.2 Определяет гигиенические требования, предъявляемые к материалам ПК 4.3 Формулирует цели дизайн-проекта швейного изделия и его особенности ПК 4.4 Разрабатывает композиционное решение модели</p>
		<p>ПК-3 Разрабатывает конструкции изделий легкой промышленности в соответствии с требованиями эргономики и прогрессивной технологии производства, обеспечивая высокий уровень потребительских свойств и эстетических качеств; оформляет законченные проектно-конструкторские работы</p>	<p>ПК-3.2 Использует результаты антропометрических исследований при проектировании одежды различного ассортимента и назначения</p>

Задание:

Определяя цели дизайн-проекта швейного изделия ответьте на вопросы, ПК-4.2, ПК- 4.3, ПК-4.4

1. Перечислите структурные компоненты имиджа.
2. Назовите принципы «имиджевой композиции».
3. Что называют «пластичностью образа»?
4. Раскройте понятия «я-идеальное», «я-зеркальное», «я-концепция», «я-реальное».
5. Что называют «экраным брендом»?
6. Дайте определение понятий «символика образа» и «стилизация образа».
7. Дайте определение понятия «стилистическая капсула». Этапы построения «стилистической капсулы».
8. Чем занимается наука кинесика?
9. Охарактеризуйте стилистику женского образа на данный сезон.
10. Что такое открытая и закрытая поза?
11. Что такое жест? Какие жесты вы знаете? Какую роль играют жесты в общении?
12. Назовите жесты позитивные, негативные и колебания. Какие жесты отражают позитивные, а какие негативные чувства?
13. Как «читать» лицо? Что изучает физиогномика?
14. Какое место в имиджологии занимает фейсбилдинг?
15. Какие требования следует соблюдать при индивидуальном подборе причёски?
16. Назовите правила подбора колорита одежды и создания цветовой гармонии.
17. Каким образом темперамент потребителя влияет на разработку гардероба?
18. Перечислите принципы выбора материалов для фигур разнотипа телосложения

Разработайте композиционное решение модели модной одежды, согласно заданию ПК 4.4

Порядок выполнения:

1. В рабочей тетради нарисовать 6-8 эскизов коллекции одежды будущего сезона (согласно заданию: сезона, возраста и пола), в цвете.
2. Выбрать наиболее интересные эскизы и нарисовать на альбомных листах форматом А3 в цвете.

Варианты контрольных заданий:

Номер варианта	Коллекция	Сезон
1	Мужская (18-25 лет)	Весна-лето
2	Мужская (25-35)	Осень-зима
3	Женская(18-25)	Весна-лето
4	Женская(29-45)	Осень-зима
5	Мужская (29-45)	Весна-лето
6	Женская (45-55)	Осень-зима
7	Женская (55-70)	Весна-лето
8	Мужская (45-55)	Осень-зима
9	Женская (15-20)	Весна-лето
0	Мужская (15-20)	Осень-зима

2.Фом к модулю 2

Компетенция	Индикатор достижения компетенции
ПК-3 Разрабатывает конструкции изделий легкой промышленности в соответствии с требованиями эргономики и прогрессивной технологии производства, обеспечивая высокий уровень потребительских свойств и эстетических качеств; оформляет законченные проектно-конструкторские работы	ПК-3.4 Определяет технологии изготовления швейных изделий из различных материалов

Модуль 2 Инновационные технологии изготовления швейных изделий из различных материалов. (ПК- 3.4)

1	Современные материалы для швейных изделий, инновационные методы обработки и прогрессивное оборудование для изготовления и влажно-тепловой обработки швейных изделий.	Разрабатывает конструкции изделий легкой промышленности в соответствии с требованиями эргономики и прогрессивной технологии производства, обеспечивая высокий уровень потребительских свойств и эстетических качеств; оформляет законченные проектно-конструкторские работы	ПК-3.4 Определяет технологии изготовления швейных изделий из различных материалов
---	--	---	--

Задание:

Определите оптимальный вариант технологической обработки швейных изделий из различных материалов и выберите правильный ответ (ПК 3.4):

1 Выберите, необходимые детали при обработке кармана брюк на застежку-молнию:

- 1) полотнище брюк;
- 2) накладной карман;
- 3) долевик;
- 4) обтачка;
- 5) застежка-молния;

Застежку-молнию настрачивают на обтачку гульфика от края тесьмы на:

- 1) 5 мм;
- 2) 7 мм;
- 3) 2 мм

Укажите, какой шов соответствует следующим графическим изображениям:

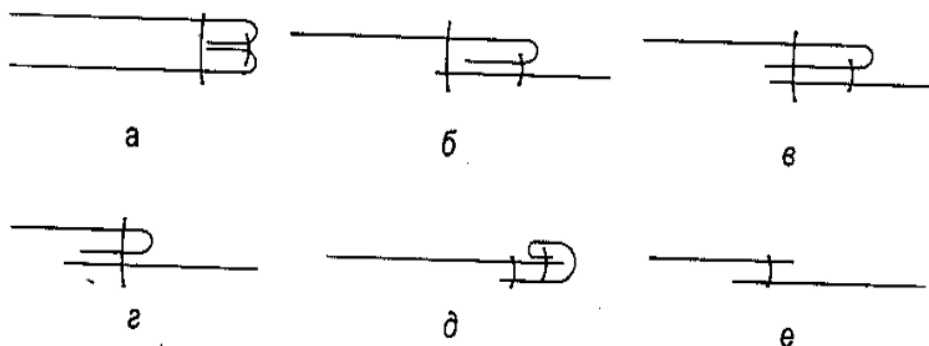

- | | |
|---------------------------------|----------------------------------|
| 1) накладной с открытым срезом; | 2) настрочной с открытым срезом; |
| 3) двойной; | 4) настрочной с закрытым срезом; |
| 5) накладной с закрытым срезом; | 6) окантовочный. |

Установите правильную последовательность обработки застежки-молнии:

- 1) окончательная ВТО обработанного узла;
- 2) притачать застежку и откосок к сгибу левого припуска среднего среза;
- 3) настрочить ленту застежки-молнии на припуск обтачки;
- 4) проложить кромку;
- 5) совместить середины для закрепления правой стороны застежки;
- 6) обметать срез откоска;
- 7) продублировать цельновыкроенную обтачку;
- 8) продублировать откосок;
- 9) проложить отделочную строчку и закрепи.

Операция соединения пояса с верхним срезом брюк называется:

- 1) обметывание;
- 2) притачивание;
- 3) заметывание.

Установите, как перечисленные операции соответствуют графическим изображениям:

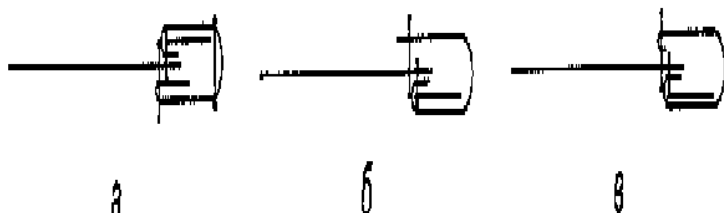

- 1) обр-ка верхнего среза женских брюк притачным поясом и обметанным внутренним срезом;
- 2) обр-ка верхнего среза женских брюк притачным поясом с подогнутым внутр. срезом пояса;
- 3) обр-ка верхнего среза женских брюк притачным поясом с отделочной строчкой по поясу.

Укажите правильную последовательность соединения пояса с верхним срезом брюк:

- | | |
|----------------------------|----------------------------------|
| 1) обработать концы пояса; | 2) настрочить контактную ленту; |
| 3) продублировать пояс; | 4) проложить отделочную строчку; |
| 5) притачать пояс; | 6) настрочить шлевки |

При временном закреплении низа брюк применяется термин:

- 1) сметать;
- 2) притачать;
- 3) застрочить;
- 4) заметать

Установите соответствие рисунков 1—4 и схематических изображений а—г:

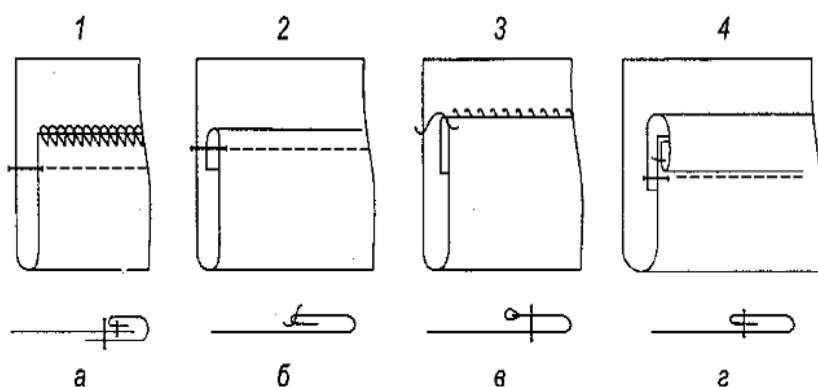

Установите правильную последовательность обработки низа брюк:
 1) застрочить низ; 2) заметать низ; 3) приутюжить низ; 4) отутюжить низ;
 5) удалить нитки; б) перенести меловые линии с одной детали на другую;
 7) обмелить низ.

3.Фом к модулю 3

Компетенция	Индикатор достижения компетенции
ПК-3 Разрабатывает конструкции изделий легкой промышленности в соответствии с требованиями эргономики и прогрессивной технологии производства, обеспечивая высокий уровень потребительских свойств и эстетических качеств; оформляет законченные проектно-конструкторские работы	ПК-3.1 Проводит анализ модели и выбирает базовую основу для моделирования
	ПК-3.3 Проектирует форму и покрой изделия на основе требований потребителей и инноваций в области конструирования и пошива швейных изделий

Модуль 3 Анализ моделей и выбор базовой основы для моделирования. Проектирование формы и покроя изделия на основе требований потребителей и инноваций в области конструирования и пошива швейных изделий. (ПК-3.1, ПК-3.3)

1	3.1 Основные линии в конструкции, их положение в зависимости от моды. 3.2 Принцип подачи моделей в журналах мод различных периодов. 3.3 Художественно-конструкторский анализ современных моделей и моделей прошлых лет. 3.4 Принципы получения модных форм одежды. Анализ моделей модного периода: формы, покроя, рельефа и пластики.	Разрабатывает конструкции изделий легкой промышленности в соответствии с требованиями эргономики и прогрессивной технологии производства, обеспечивая высокий уровень потребительских свойств и эстетических качеств; оформляет законченные проектно-конструкторские работы	ПК-3.1 Проводит анализ модели и выбирает базовую основу для моделирования ПК-3.3 Использует результаты антропометрических исследований при проектировании одежды различного ассортимента и назначения
---	---	---	---

Задание:

- 1. Проведите художественно - конструктивный анализ моделей.**
- 2. Обоснуйте средства формообразования для получения требуемой в соответствии с моделью объемно-силуэтной формы.**

Варианты заданий:

Последняя цифра в номере зачетной книжки	Временной период для следующих видов женской или мужской одежды	
	жакет (платье) или пиджак	юбка или брюки
0	1920-е	2014
1	1930-е	2000-е
2	1940-е	1990-е
3	1950-е	1980-е
4	1960-е	1970-е
5	1970-е	1960-е
6	1980-е	1950-е

7	1990-е	1940-е
8	2000-е	1930-е
9	2010-е	1920-е

Задание:

Для использования результатов антропометрических исследований при проектировании одежды ответьте на вопросы:

1. Перечислите виды графических изображений моделей одежды и укажите их информационную содержательность.
2. Дайте характеристику композиционным средствам для проектирования новых моделей одежды.
3. Укажите основные размерные признаки типовых фигур мужской, женской и детской размерных типологиях.
4. Назовите основные принципы построения размерной типологии взрослого и детского населения.
5. Перечислите основные антропометрические уровни фигуры.
6. Приведите основные характеристики внешней формы тела человека.
7. Перечислите размерные признаки, характеризующие размеры отдельных участков тела: плечевой пояс, шея-голова, верхняя и нижняя части туловища, верхние и нижние конечности.
8. Перечислите методы исследования внешней формы и размеров тела человека в статике и динамике.
9. Приведите расчетные формулы определения динамического эффекта к размерным признакам, используемым для конструирования одежды

4.Фом к модулю 4

Компетенция	Индикатор достижения компетенции
ПК-1 Обосновано выбирает и эффективно использует методы конструирования и моделирования изделий легкой промышленности с учетом эстетических, экономических и других параметров проектируемого изделия; разрабатывает конструкторско-технологическую документацию	ПК-1.5 Разрабатывает рабочую конструкторскую и технологическую документацию на швейные изделия
ПК-4 Формулирует цели дизайн-проекта, определяет критерии и показатели оценки художественно-конструкторских предложений, осуществляет авторский контроль за соответствием рабочих эскизов и технической документации дизайн-проекту изделия	ПК-4.1 Проводит анализ аналогов моделей с целью выявления основных конструктивных, технологических, эксплуатационных свойств изделий заданного ассортимента

Модуль 4 Авторский контроль за соответствием рабочих эскизов и технической документации дизайн-проекту изделия (ПК-4.1, ПК-1.5)

1	4.1 Авторско-правовая охрана дизайна одежды в российском законодательстве. 4.2 Особенности охраны дизайна одежды в рамках института незарегистрированного промышленного образца. 4.3 Анализ соответствия моделей и технической документации дизайн-проекту изделия.	ПК-4 Формулирует цели дизайн-проекта, определяет критерии и показатели оценки художественно-конструкторских предложений, осуществляет авторский контроль за соответствием рабочих эскизов и технической документации дизайн-проекту изделия	ПК_4.1 Проводит анализ аналогов моделей с целью выявления основных конструктивных, технологических, эксплуатационных свойств изделий заданного ассортимента
		ПК-1 Обосновано выбирает и эффективно использует методы конструирования и моделирования изделий легкой промышленности с учетом эстетических, экономических и других параметров проектируемого изделия; разрабатывает конструкторско-технологическую документацию	ПК-1.5 Разрабатывает рабочую конструкторскую и технологическую документацию на швейные изделия

Задание:

1. Для анализа выбрать несколько коллекций дизайнера или дома моды, оказывающих наиболее сильное влияние на формирование мировых трендов. Вариант выбрать по последнему номеру зачетной книжки. По интернет-ресурсу полностью скопировать две коллекции: самую последнюю (для наступающего сезона) и созданную за два-три года до последней. Например, если последняя коллекция была создана

для сезона «весна – лето 2015», то вторая коллекция должна быть для сезона «весна – лето 2012 или 2013».

Варианты контрольных заданий:

Номер варианта	Наименование дома моды или дизайнер	Коллекция	Сезон
1	Lanvin (Alber Elbaz)	Мужская	Весна-лето
2	SL (Hedi Sliman)	Мужская	Осень-зима
3	Dolce & Gabbana	Женская	Весна-лето
4	Prada (Miuccia Prada)	Женская	Осень-зима
5	Gucci (Frida Giannini)	Мужская	Весна-лето
6	LV или Narciso Rodriguez	Женская	Осень-зима
7	CK или Altuzarra	Женская	Весна-лето
8	Martin Maison Margiela	Мужская	Осень-зима
9	Marc Jacobs или Oscar de la Renta	Женская	Весна-лето
0	Chanel (Karl Lagerfeld)	Женская	Осень-зима

Задание:

Выполняя разработку рабочей конструкторской и технологической документации на швейные изделия, выберите правильное решение или действие?

1. Какие этапы включает процесс построения чертежей лекал?

1. Проверка чертежа конструкции на сопряженность и накладываемость срезов, уточнение размеров деталей с учетом свойств материала, установление величин технологических припусков по срезам, оформление чертежей лекал.
2. Установление величин технологических припусков по срезам, оформление чертежей лекал.
3. Проверка чертежа конструкции на сопряженность и накладываемость срезов, корректировка лекал после примерки изделия, установление величин технологических припусков по срезам, оформление чертежей лекал.

2. Какие обозначения должны быть нанесены на каждое рабочее лекало комплекта?

1. Линия направления нитей основы ткани и линии допустимых отклонений от нее; линии максимальной и минимальной ширины возможных надставок; надсечки для совмещения срезов деталей; линии окантовки лекал.
2. Линия направления нитей основы ткани; линии максимальной и минимальной ширины возможных надставок; надсечки для совмещения

срезов деталей.

3. Линия направления нитей основы ткани и линии допустимых отклонений от нее; линии максимальной и минимальной ширины возможных надставок; надсечки для совмещения срезов деталей.

3. Укажите обязательный состав проектно-конструкторской документации на новую модель.

1. Техническое описание модели, лекала-оригиналы, образец изделия.
2. Техническое задание, лекала-эталоны, образец изделия.
3. Техническое описание модели, рабочие лекала, образец изделия.

4. Перечислите основные стадии промышленного проектирования новых моделей одежды согласно ЕСКД.

1. Разработка технического задания, разработка технических предложений и эскизного проекта, разработка технического проекта, разработка технической документации.

2. Разработка технического задания, разработка эскизного проекта, составление технического описания модели, разработка технического проекта, разработка технической документации.

3. Разработка технического задания, разработка эскизного проекта, разработка лекал-оригиналов, разработка технической документации.

5. Что входит в спецификацию деталей кроя?

1. Перечень основных и производных лекал.
2. Перечень вспомогательных лекал.
3. Перечень основных и вспомогательных лекал.

6. На какой стадии проектирования изготавливают опытный образец изделия?

1. Разработка технического предложения.
2. Разработка технического проекта.
3. Разработка рабочей документации.

7. На какой стадии проектирования выполняют построение чертежей лекал-эталонов модели?

1. Разработка технического предложения.
2. Разработка технического проекта.
3. Разработка рабочей документации.

4. Файл и/или БТЗ с полным комплектом оценочных материалов прилагается.

